



PANEL W

construye. simple.

PU-3000
PS-3000

MURO Y LOSA 3"

Los paneles **MURO Y LOSA** sirven para construir muros de carga, losas de entrepiso y azotea e innumerables elementos arquitectónicos. Están formados por una estructura tridimensional de alambre de acero pulido o galvanizado, de alta resistencia, con límite de fluencia f_y de 5,000 kg/cm², que lleva al centro un alma de barras poligonales de poliestireno expandido o espuma rígida de poliuretano. En ambos lados de los paneles queda un espacio libre entre la espuma y la malla, que permite la aplicación del mortero.

Una vez que se instalan los paneles para los muros, se repellan por ambas caras con mortero de cemento-arena hecho en obra, con una resistencia a la compresión f_c mínima de 100 kg/cm², hasta lograr el espesor recomendado de 10.6 cm a 11.6 cm. En los paneles para la losa, se cuela una capa de compresión de 4 cm de concreto con una f_c mínima de 200 kg/cm² y el plafón se recubre con mortero de cemento-arena al menos 1.5 cm a partir de la malla o varilla de refuerzo.

ESPECIFICACIONES DE LOS MATERIALES

- Alambre de acero pulido (o galvanizado) de bajo carbono, calibre 14, $f_y = 5,000 \text{ kg/cm}^2$
($A_s = 0.620 \text{ cm}^2/\text{m}$ por malla)
- Barras poligonales de poliestireno expandido, densidad: 7 - 9 kg/m³
- Espuma rígida de poliuretano, base agua, densidad: 15 - 19 kg/m³

MATERIALES COMPLEMENTARIOS

- **MALLA PLANA** o **ZIG-ZAG** para uniones
- **MALLA L** para uniones, remates y boquillas
- **ALAMBRE AMARRADOR** o **GRAPAS** o alambre recocado para fijar las mallas al panel

DIMENSIONES ESTÁNDAR

Alto 2.44 m

Ancho 1.22 m

Espesor 7.6 cm

► www.panelw.com

DISTRIBUIDOR AUTORIZADO

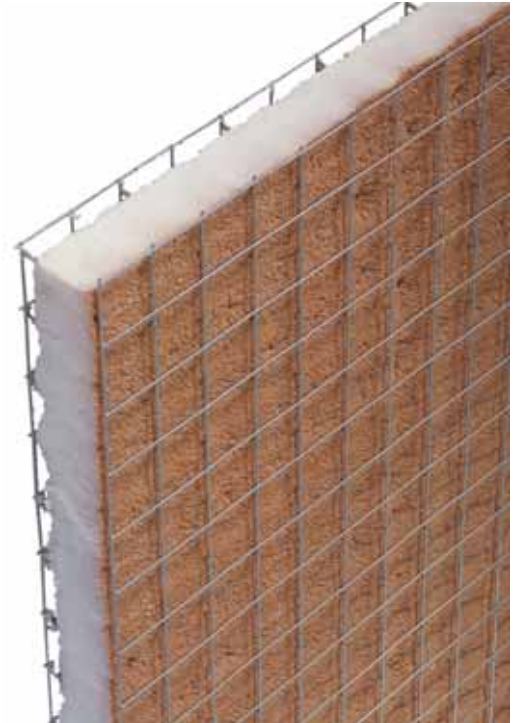

poliuretano

PU-3000

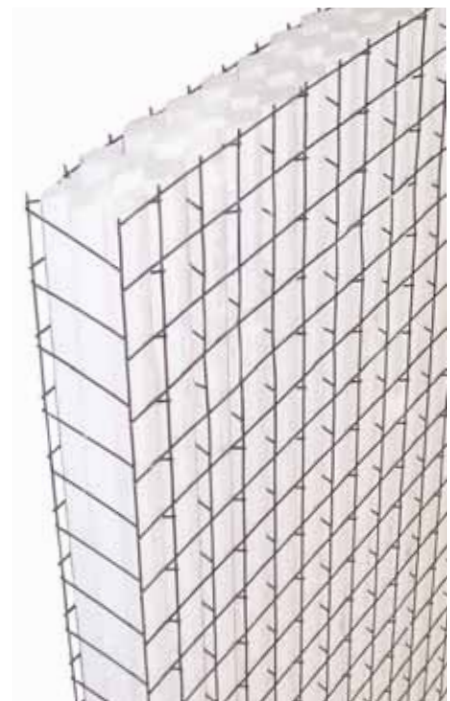

poliestireno

PS-3000

PU-3000 / PS-3000

MURO Y LOSA 3"

NOTAS PARA MUROS:

- Ancho de un metro.
- Excentricidad máxima de $h/6$
- Factor de seguridad de 1.50
- No hay carga lateral
- Factor de esbeltez, $k = 0.80$
- Mortero $f_c = 100 \text{ kg/cm}^2$
- Reglamento ACI 318-02

NOTAS PARA LOSAS:

- Estas tablas rigen para uso normal (no se esperan sobrecargas a los valores indicados, ni cargas concentradas).
- La carga viva no es permanente.
- Se recomienda añadir al concreto fibras sintéticas de polipropileno o similar, a fin de controlar el agrietamiento por temperatura.
- Se considera losa inclinada cuando ésta tiene una pendiente natural (sin rellenos) mayor de 5 %.
- Para obtener el refuerzo de losas inclinadas, se usará la longitud real y no su proyección en planta.
- Reglamento de Construcciones de Concreto Reforzado, ACI 318-02

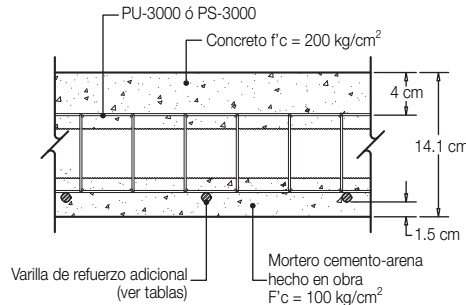

SECCIÓN TRASVERSAL LOSA

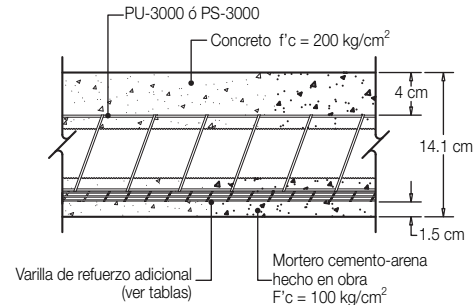

SECCIÓN LONGITUDINAL LOSA

h = Espesor terminado
 L = Longitud a centros de apoyos
 W = Carga total de servicio
 W_u = Carga total factorizada

M_u = Momento último de diseño

$$M_u = \frac{W_u L^2}{8}$$

PU-3000

CARACTERÍSTICAS	PESOS				CAPACIDAD DE CARGA DEL MURO			REFUERZO DE LOSAS											
	MURO TERMINADO		LOSA TERMINADA					ENTREPISO Y AZOTEA PLANA				AZOTEA INCLINADA							
	ESPESOR (cm)	PESO (kg/m²)	ESPESOR (cm)	PESO (kg/m²)	ALTURA MURO (cm)	CARGA AXIAL (kg)		MOMENTO M_u (kg-m)	CLARO L (m)	REFUERZO ADICIONAL	CONTRA FLECHA (cm)	MOMENTO M_u (kg-m)	CLARO L (m)	REFUERZO ADICIONAL	CONTRA FLECHA (cm)				
<ul style="list-style-type: none"> Estructura de 7.6 cm de espesor (malla de 5.1 cm x 5.1 cm) Alambres diagonales de armadura @5.1 cm Espuma rígida de poliuretano, base agra Peso: 6.5 kg/m² 	10.6	111	14.1	206	100	14,059	16,643	282	1.65	no	0.5	282	2.05	no	1.0				
					150	13,024	15,629	983	3.10	1#3@45	1.0	983	3.85	1#3@45	1.5				
					200	11,547	14,211	1,069	3.25	1#3@40	1.5	1,069	4.00	1#3@40	1.5				
					250	9,711	12,387	1,179	3.40	1#3@35	2.0	1,179	4.20	1#3@35	2.0				
					11.6	132	14.1	206	300	7,434	10,157	1,324	3.60	1#3@30	2.5	1,324	4.45	1#3@30	2.5
									1,527	3.85	1#3@25	2.5	1,527	4.80	1#3@25	3.0			
									1,826	4.25	1#3@20	3.0	-	-	-	-			
									$h = 14.1 \text{ cm } W_u = 807 \text{ kg/m}^2$				$h = 14.1 \text{ cm } W_u = 531 \text{ kg/m}^2$						

PS-3000

CARACTERÍSTICAS	PESOS				CAPACIDAD DE CARGA DEL MURO			REFUERZO DE LOSAS											
	MURO TERMINADO		LOSA TERMINADA					ENTREPISO Y AZOTEA PLANA				AZOTEA INCLINADA							
	ESPESOR (cm)	PESO (kg/m²)	ESPESOR (cm)	PESO (kg/m²)	ALTURA MURO (cm)	CARGA AXIAL (kg)		MOMENTO M_u (kg-m)	CLARO L (m)	REFUERZO ADICIONAL	CONTRA FLECHA (cm)	MOMENTO M_u (kg-m)	CLARO L (m)	REFUERZO ADICIONAL	CONTRA FLECHA (cm)				
<ul style="list-style-type: none"> Estructura de 7.6 cm de espesor (malla de 5.1 cm x 5.1 cm) Alambres diagonales de armadura @5.1 cm Barras poligonales de poliestireno expandido Peso: 3.0 kg/m² 	10.6	98	14.1	191	100	10,956	13,510	282	1.70	no	0.5	282	2.15	no	1.0				
					150	10,149	12,687	983	3.20	1#3@45	1.0	983	4.00	1#3@45	1.5				
					200	9,020	11,536	1,069	3.35	1#3@40	1.5	1,069	4.15	1#3@40	1.5				
					11.6	119	14.1	191	300	5,793	8,245	1,179	3.50	1#3@35	2.0	1,179	4.40	1#3@35	2.0
									1,324	3.70	1#3@30	2.5	1,324	4.65	1#3@30	2.5			
					1,527	4.00	1#3@25	2.5	1,527	5.00	1#3@25	3.5							
									1,826	4.35	1#3@20	3.0	-	-	-	-			
									$h = 14.1 \text{ cm } W_u = 764 \text{ kg/m}^2$				$h = 14.1 \text{ cm } W_u = 488 \text{ kg/m}^2$						

IMPORTANTE: Concreto W S.A. de C.V. periódicamente actualiza y revisa sus boletines de información.

Para verificar que la información de este folleto es vigente, contacte con cualquiera de nuestras oficinas. **CLAVE: HT-VEN-05 JUN/07 R: 0**